

AQUILA

AS 924 - AS 924 TI

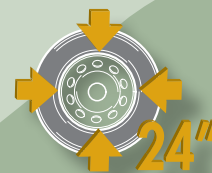

automotive service equipment



AS 924 è uno smontagomme automatico per ruote vettura, racing e trasporto leggero da **10" a 26"** di diametro e **14"** di larghezza. Solida e robusta, è particolarmente adatta per un uso intensivo. Inoltre, è possibile equipaggiarla con il dispositivo di aiuto **SRM 300** per poter lavorare in massima sicurezza e tranquillità anche su ruote ribassate e pneumatici RFT.

AS 924 is a super-automatic tyre changer for car, racing and van wheels from **10" to 26"** in diameter and **14"** wide. Solid and sturdy, it is especially suitable for intensive use. The machine may also be equipped with the **SRM 300** helper device for working easily and in complete safety even with low profile and RFT tyres.

L'AS 924 est un démonte-pneus automatique pour roues de voiture, racing et transport léger de diamètre de **10" à 26"** et largeur **14"**. Solide et robuste, il est particulièrement indiqué pour une utilisation intensive. Il est aussi possible d'équiper la machine avec le dispositif d'assistance **SRM 300** qui permet de travailler en toute sécurité et tranquillité, y compris sur des roues basses et des pneus RFT.

La **AS 924** es una desmontadora de neumáticos súper automática para ruedas de coches, racing y de transporte ligero de diámetro entre 10" y 26" y con anchura de hasta 14". Sólida y robusta, es particularmente adecuada para un uso intensivo. Además se puede equipar con el dispositivo auxiliar **SRM 300** para poder trabajar con la máxima seguridad y tranquilidad incluso en neumáticos rebajados y RFT.

1. L'utensile si autodistanzia dal cerchio per evitare il contatto con lo stesso in fase di rotazione. Sono disponibili apposite protezioni in plastica facilmente asportabili.

Pneumatic shaft locking with automatic distance control of mounting tool in horizontal and vertical directions. Plastic protectors are supplied with the machine.

L'outil s'écarte automatiquement de la jante pour éviter tout contact avec cette dernière en phase de rotation. Des protections en plastiques amovibles spéciales sont disponibles.

La herramienta se distancia automáticamente de la llanta para evitar el contacto con ésta en la fase de rotación. Se encuentran disponibles protecciones de plástico especiales fácilmente extraíbles.

2. Il braccio stallonatore consente un'apertura fino a **370 mm**. Lo stallonatore è azionato da un cilindro pneumatico a doppio effetto interamente realizzato in **acciaio inox** che sviluppa una potenza di 15500 N sulla pala. The bead breaker arm allows an opening up to **370 mm**. The bead breaker is operated by a double-acting pneumatic cylinder made from 100% stainless steel, generating a power of 15500 N on the blade.

Le bras du détalonneur a une ouverture maximale de **370 mm**. Le détalonneur est actionné par un vérin pneumatique à double effet entièrement en acier inox qui développe une puissance de 15500 N sur la potence.

El brazo destalonador permite una abertura de hasta **370 mm**. El destalonador es accionado por un cilindro neumático de doble acción, fabricado enteramente en acero inox, que desarrolla una potencia de 15500 N sobre la paleta.

3. Braccio orizzontale (esagonale) telescopico per un rapido posizionamento della torretta rispetto al cerchio.

Telescopic (hexagonal) horizontal arm for quicker positioning of the head in relation to the rim.

Bras horizontal (hexagonal) télescopique pour une mise en place rapide de la tourelle par rapport à la jante.

Brazo horizontal (hexagonal) telescópico para posicionar rápidamente la torreta con respecto a la llanta.

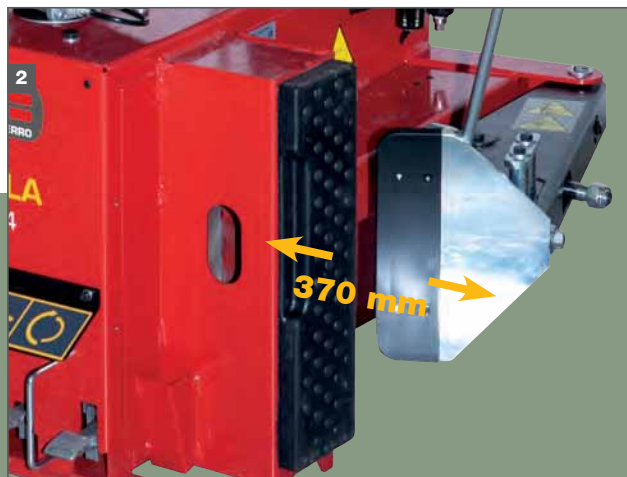

AQUILA

AS 924
AS 924 TI



4. BLOCCAGGIO PNEUMATICO simultaneo del braccio orizzontale e di quello verticale porta torretta con posizionamento automatico di quest'ultima nella posizione ideale di lavoro.

Simultaneous **PNEUMATIC LOCKING** of the horizontal arm and head carrier vertical arm with automatic positioning of the latter to ideal working position.

BLOCAGE PNEUMATIQUE simultané du bras horizontal et vertical porte-tourlette avec mise en place automatique de cette dernière dans la meilleure position de travail.

BLOQUEO NEUMÁTICO simultáneo del brazo horizontal y del vertical porta torreta con posicionamiento automático de la última en la posición de trabajo ideal.

AQUILA

AS 924 - AS 924 TI

Accessori standard Standard accessories
 Equipement de série Accesorios estándar

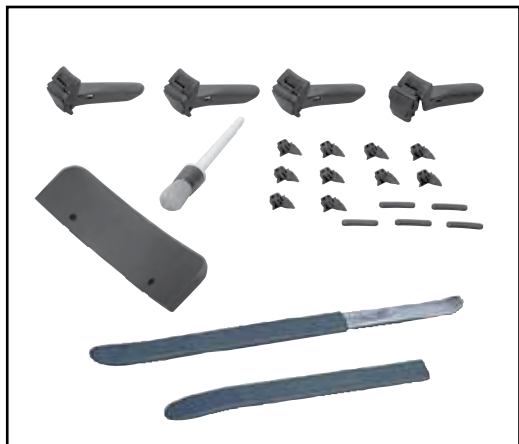

SRM 300 (optional) SRM300 (optional)

8-11100343 SRM 300

8-11300039 KIT CUSTOMIZE AS 924



A RICHIESTA: **disponibile nella versione 2V** e con sistema di intallatura e gonfiaggio T.I.

ON REQUEST: **available in 2V version** and with T.I. inflation system and alloy spot rims.

SUR DEMANDE: **disponible dans la version 2V** et avec système d'entalonnage et de gonflage T.I.

BAJO PEDIDO: **disponible en versión 2V** y con sistema de entalonadura y inflado T.I.



www.facebook.com/MONDOLFOFERROspa



<http://www.youtube.com/user/MondolfoFerro>



MONDOLFO FERRO S.p.A. - a NEXION GROUP COMPANY
 Viale dell'industria, 20 - 61037 MONDOLFO (PU) Italy
 Tél. : + 39 (0)721 93671 - Fax : + 39 (0)721 930238
info@mondolfoferro.it - www.mondolfoferro.it



Dati tecnici Technical data Données techniques Características técnicas

Apertura morsa (presa interna) Clamp opening (hold from inside rim) Force de serrage plateau (blocage intérieur) Abertura de las garras (toma interna)	13" - 26"
Apertura morsa (presa esterna) Clamp opening (hold from outside rim) Force de serrage plateau (blocage extérieur) Abertura de las garras (toma externa)	10" - 24"
Forza dello stallonatore Bead breaker force Pression de décolage Presion del destalonador	15500 N
Apertura max. pala stallonatore Max. opening of bead breaker blade Ouverture détalonneur Abertura del destalonador	370 mm
Pressione di esercizio Operating pressure Pression de l'air Presion del aire	8-10 bar
Max diametro del pneumatico Max. tyre diameter Diamètre maxi roue Max diámetro del neumático	1100 mm (43")
Max larghezza della ruota Max. wheel width	14"
Coppia autocentrante Turntable torque Couple autocentreur Par autocentrante	1200 Nm
Rotazione morsa Clamp rotation Vitesse de rotation plateau Velocidad de rotation del plato	8 rpm 13 rpm (2V)
Peso Weight Poids Peso	234 kg 248 kg (TI)

Dimensioni Dimensions Dimensions Dimensiones

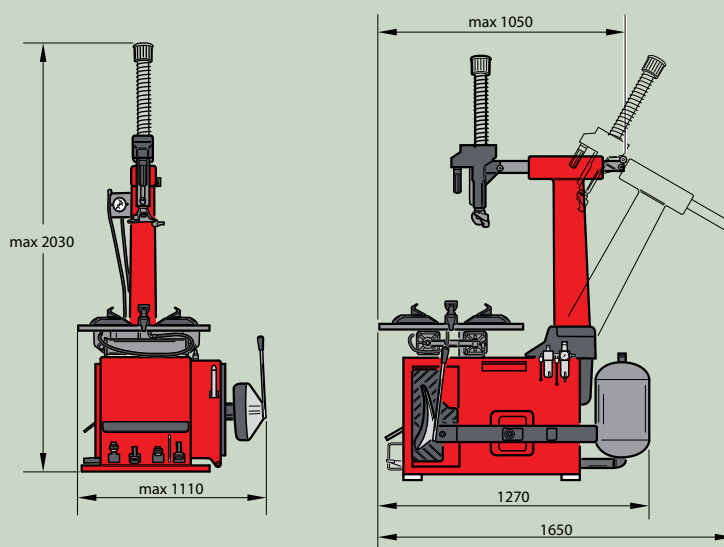

L'azienda si riserva di modificare le caratteristiche dei prodotti in qualsiasi momento. The company reserves the right to modify the technical specifications of its products at any time. Le fabricant se réserve le droit de modifier son produit à tout moment. La empresa se reserva el derecho de modificar las características de los productos en cualquier momento.

by Marketing - DPMF000247A - I-UK-F-E - 05/2014.