

AQUILA

AS 944
AS 944 TI



automotive service equipment



AS944 è uno smontagomme super automatico per ruote vettura, racing e trasporto leggero da 10" a 26" di diametro e 14" di larghezza. Solida e robusta, è particolarmente adatta per un uso intensivo. L'alta qualità della componentistica utilizzata ed i severi test di collaudo rendono la macchina estremamente affidabile e riducono al minimo i costi di manutenzione. AS944 è disponibile a richiesta con doppia velocità di rotazione (6,5-15gpm) e con dispositivo gonfiatubeless. Inoltre, è possibile equipaggiarla con il dispositivo di aiuto Sistema Super RM e il dispositivo omologato per il montaggio e smontaggio dei pneumatici Pax System Michelin, Pirelli, Goodyear e Dunlop.

AS944 is a super-automatic tyre changer for car, racing and van wheels from 10" to 26" in diameter and 14" wide. Solid and sturdy, it is especially suitable for intensive use. The high quality of the components used and severe tests implemented make this machine extremely reliable and minimise maintenance costs. The AS944 is available upon request with two rotation speeds (6.5 - 15rpm) and tubeless tyre inflation device. It can also be equipped with the Super RM device, as well as the approved kit for mounting and demounting Michelin, Pirelli, Goodyear e Dunlop Pax System wheels.

1. Il dispositivo elettronico di gonfiaggio **AIRTRONIC** (optional) consente il gonfiaggio automatico dei pneumatici con preselezione della pressione desiderata fino ad un massimo di 4 bar. Il dispositivo è estremamente semplice da utilizzare ed unisce sicurezza e precisione di gonfiaggio. Nel caso la pressione erogata non fosse sufficiente ad eseguire l'intallonamento del pneumatico, è possibile incrementare gradualmente la pressione manualmente fino ad un buon esito dell'operazione. **AIRTRONIC** è installabile direttamente sullo smontagomme, ma è anche disponibile nella versione per l'installazione a parete.

The optional **AIRTRONIC** electronic inflation device allows automatic tyre inflation with pre-setting of the pressure of choice up to a maximum of 4 bar. The device is extremely user-friendly and combines safety with inflation precision. If the pressure delivered is not sufficient to seat the tyre beads, it can be gradually increased manually until the operation is successfully completed. **AIRTRONIC** is installed directly on the tyre changer, but is also available in a version for wall-mounting.

2. Scorrevole utensile a sezione maggiorata (60mm x 60mm) per aumentare la rigidità di torsione in fase di sforzo. La testa del piantone è di tipo brocciato, con rullino per facilitare la scorrevolezza dell'albero orizzontale ed è regolabile per mantenere prestazioni nel tempo.

Sliding tool with increased cross-section (60 x 60mm) for greater torsional rigidity when force is applied. The column has a broached head with roller for a smoother horizontal shaft stroke, and is adjustable to maintain performance over time.

Lo **speciale dispositivo di sgancio rapido**, disponibile a richiesta, permette di intercambiare i vari tipi di utensili (in plastica, acciaio, moto e scooter) in tempi brevissimi.

The **special quick release device** (optional) allows a very rapid alternation of the various types of tool (plastic, steel, for motorcycles and scooter wheels).

3. Il braccio stallonatore consente un'apertura fino a **410 mm**, ed è dotato di regolatore di corsa per eliminare la possibilità di schiacciamento del pneumatico. Sviluppa una potenza di 15500 N sulla pala.

The bead breaker arm allows an opening up to **410 mm**, and is fitted with a stroke regulator to eliminate the risk of crushing the tyre. The bead breaker generating a power of 15500 N on the blade.

4 - 5. L'autocentrante della AS944 è di nuova concezione con meccanismo studiato per garantire alte prestazioni nel tempo. Il piatto morsa nonostante l'ampiezza di campo di lavoro (10"-26") è di dimensioni compatte ed è previsto di due posizioni di lavoro: la prima da 10" a 23", la seconda da 13" a 26".

The AS944 has a new-concept turntable with mechanism designed to assure high performance over time. In spite of the breadth of its working range (10" - 26"), the turntable is compact and has 2 working positions: the first from 10" to 23", the second from 13" to 26".

6 - 7. Una serie di accessori optional è disponibile per operare su ruote vetture fino a 26" e su ruote moto, scooter fino a 23".

A series of optional accessories is available to work on passenger wheels up to 26" and on motorcycle and scooter wheels up to 23".



AQUILA

AS 944
AS 944 TI



Foto AS944 completa degli optional Super RM, RM1, RM2, RM3, Airtronic e del sollevatore ruota SL80 A.

Photo of AS944 complete with optional accessories Super RM, RM1, RM2, RM3, Airtronic and the wheel lifter SL80 A.

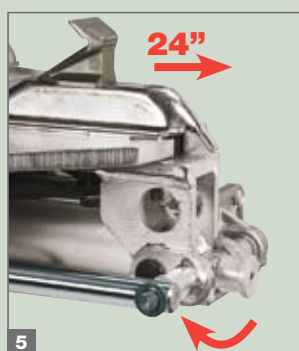

AQUILA

AS 944 - AS 944 TI

Accessori standard Standard accessories

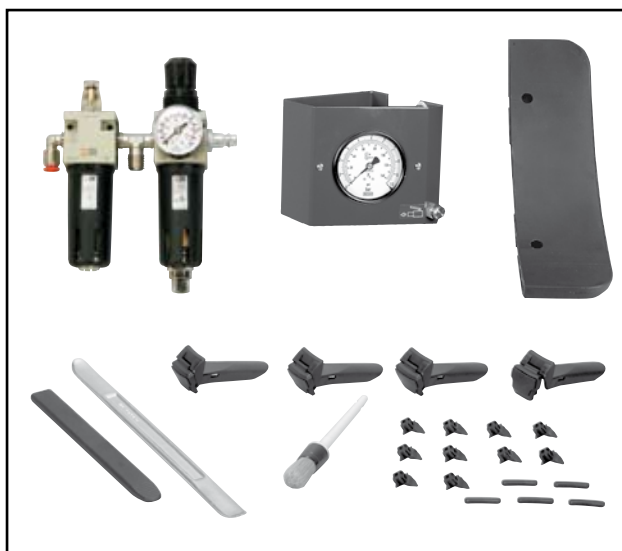

Kit SUPER RM (optional) Kit SUPER RM (optional)



Dati tecnici Technical data

Apertura morsa (presa interna) Clamp opening (hold from inside rim)	13" - 26"
Apertura morsa (presa esterna) Clamp opening (hold from outside rim)	10" - 24"
Forza dello stallonatore Bead breaker force	15500 N
Apertura max. pala stallonatore Max. opening of bead breaker blade	410 mm
Pressione di esercizio Operating pressure	10 bar
Motore elettrico trifase Electrical three-phase motor	230/400V 50/60Hz 0,75kW
Motore elettrico monofase 2V Electrical single-phase 2V motor	230V 50/60Hz 0,75kW
Motore elettrico monofase Electrical single-phase motor	115/230V 50/60Hz 0,75kW
Max diametro del pneumatico Max. tyre diameter	1040 mm
Max larghezza della ruota Max. wheel width	14"
Coppia autocentrante Turntable torque	1200 Nm
Rotazione morsa Clamp rotation	8 rpm 6-15 rpm (2V)
Peso Weight	274 kg 288 kg (TI)

Dimensioni Dimensions

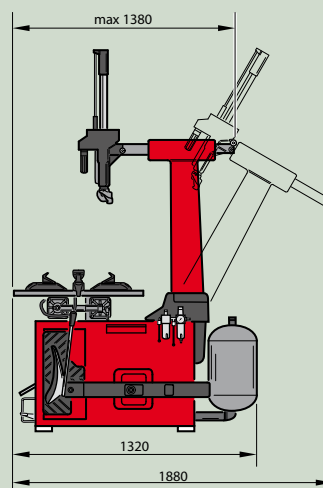
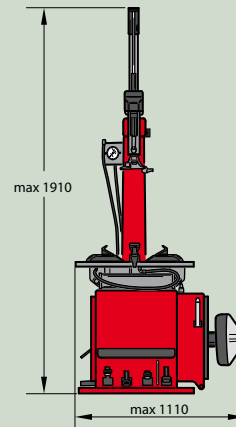

MONDOLFO FERRO S.p.A. - a NEXION GROUP COMPANY
 Viale dell'industria, 20 - 61037 MONDOLFO (PU) Italy
 Tél. : + 39 (0)721 93671 - Fax : + 39 (0)721 930238
 info@mondolfoferro.it - www.mondolfoferro.it

L'azienda si riserva di modificare le caratteristiche del prodotto in qualsiasi momento.
 The company reserves the right to modify the technical specifications of its products at any time.

by Marketing - DPMF000152 - I-UK - 11/10.