

TBE 155

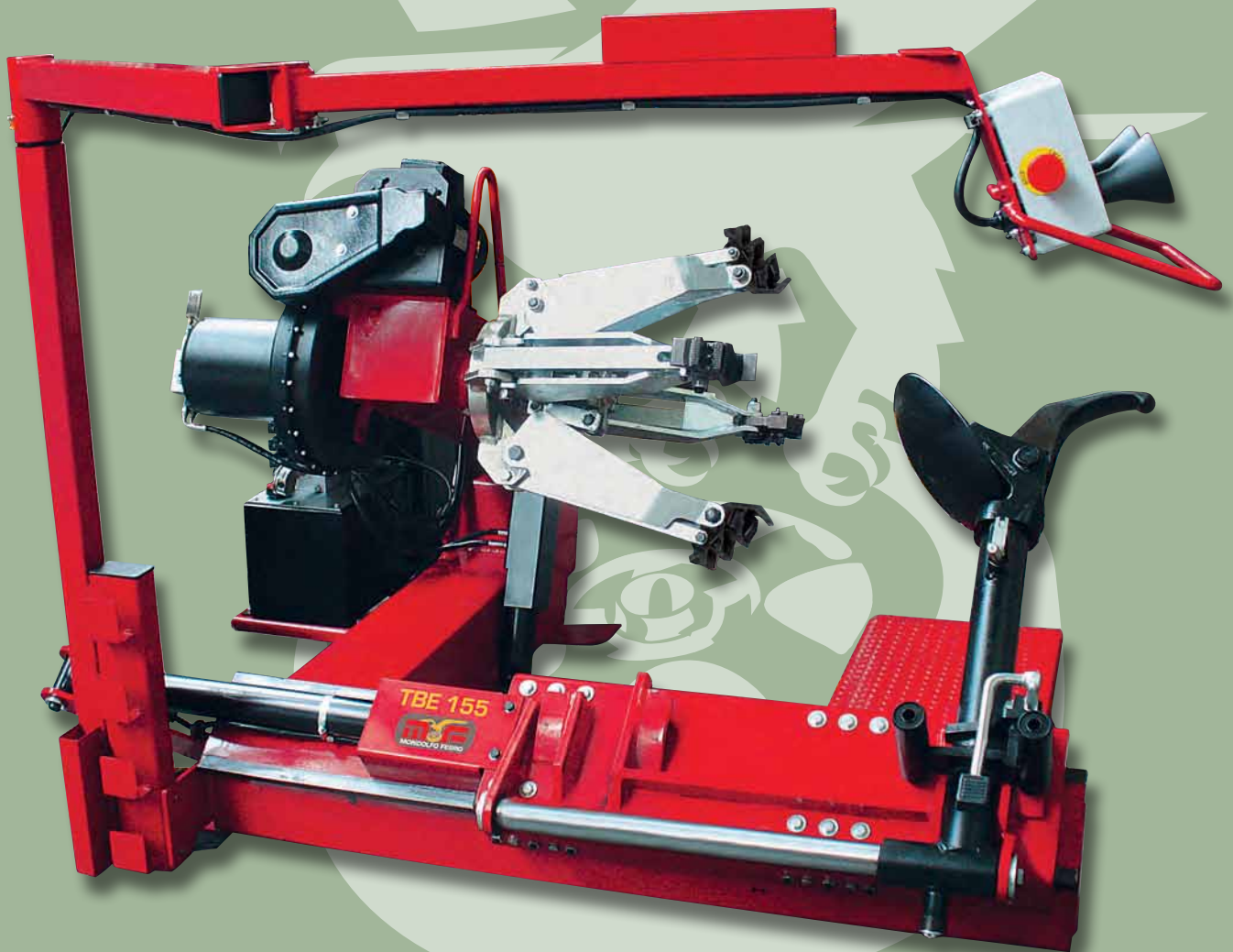

automotive service equipment



TBE 155 - Smontagomme elettroidraulico per pneumatici di autocarri, autobus, trattori e veicoli di movimentazione terra, con cerchi a canale o ad anello elastico e per pneumatici con o senza camera d'aria.

TBE 155 - Electrohydraulic tyre changer for trucks, buses, tractors and earth moving equipment with groove or elastic ring type rim wheels and with tubeless or inner tube type tyres.

TBE 155 - Démonte-pneus électro-hydraulique pour pneus de poids-lourds, tracteurs et engins de terrassement, avec jantes à creux ou à anneau élastique, ainsi que pour pneus avec ou sans chambre à air.

1. Il quadro comando è semplice e intuitivo, ed è posizionato su un pratico braccio snodato che permette all'operatore di lavorare in completa sicurezza.

The **simple and intuitive control panel** is mounted on a practical articulated arm allowing the operator to work in complete safety.

Le **tableau de commande, simple et convivial**, est monté sur un bras articulé très pratique, permettant à l'opérateur de travailler en toute sécurité.

2. Mandrino autocentrante con rotazione oraria ed antioraria a due velocità.

Turntable **with two-speed rotation both clockwise and anticlockwise.**

Mandrin autocentreur à deux vitesses et **rotation dans les deux sens.**

3. Nuove griffe in acciaio ad alta resistenza, con inserti in

plastica di differenti spessori per poter bloccare in sicurezza ogni tipo di cerchio senza danneggiarlo.

New clamps in high strength steel, with plastic inserts in different thicknesses for clamping all wheel types safely without the risk of damage.

Nouvelles griffes en acier très résistante, avec inserts en plastique de différentes épaisseurs pour bloquer en toute sécurité tout type de jante sans l'endommager.

4. Nuove prolunghe per bloccare cerchi fino a 56" (a richiesta).

New extensions for clamping wheels up to **56" (optional).**

Nouvelles rallonges pour bloquer les jantes jusqu'à **56" (en option).**

5. Nuove griffe speciali per cerchi in lega con inserti in plastica (a richiesta).

New special clamps with plastic inserts for alloy rims (optional).

Nouveau griffes spéciales pour jantes en alliage avec inserts en plastique (sur demande).

6. Carrello con movimento idraulico destra-sinistra e braccio utensile con sistema di bloccaggio di sicurezza.

Carriage with hydraulic left-right translation and tool arm with safety lock system.

Chariot à actionnement hydraulique droite-gauche et bras porte-outil avec dispositif de blocage de sécurité.

7. Il TBE 155 è in grado di operare su ruote fino a 1600kg.

The TBE 155 can work with wheels weighing up to **1600 Kg.**

Le TBE 155 est en mesure d'opérer sur des roues jusqu'à **1600 kg.**

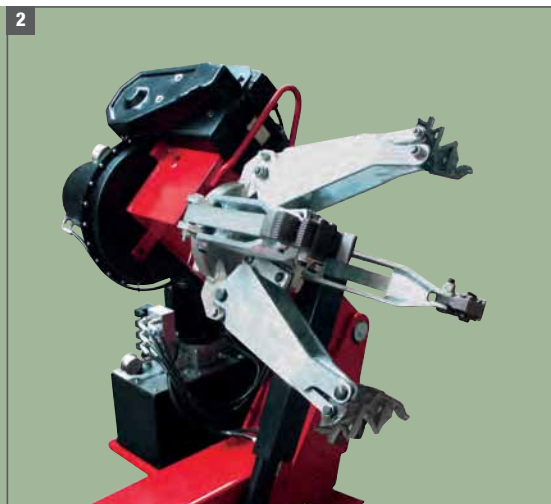

TBE 155

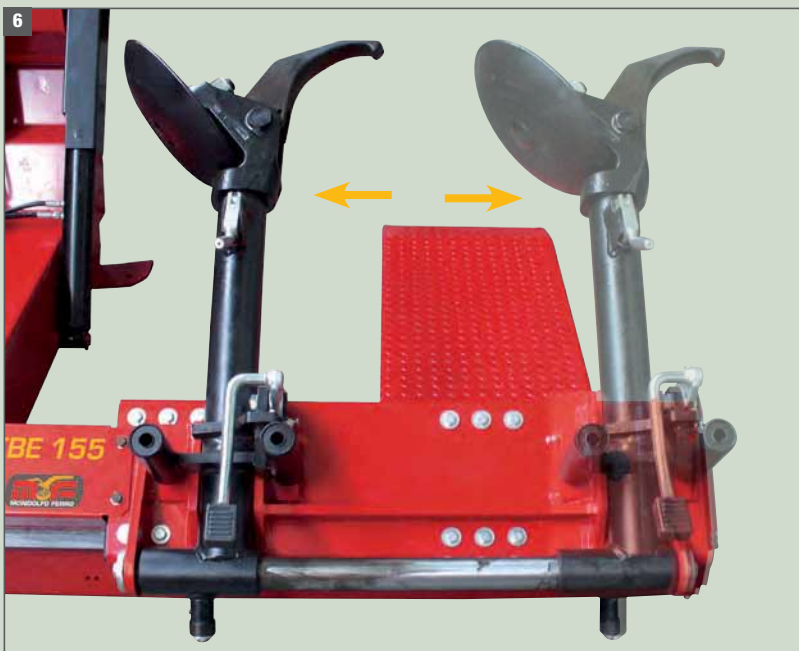

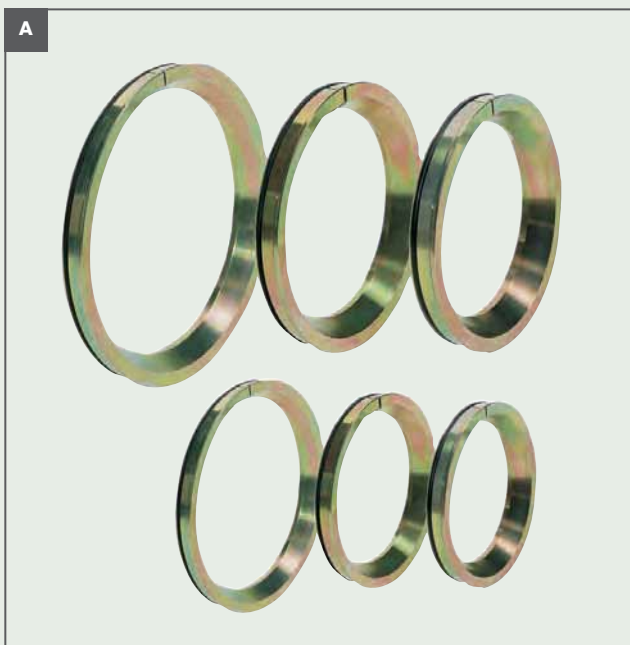

A. Anelli di protezione per cerchi in lega
Alloy protection ring
Anneaux de protection pour les jantes alu

TRAP 161 **8-12100007**
ø 161 mm

TRAP 164 **8-12100005**
ø 164 mm

TRAP 176 **8-12100006**
ø 176 mm

TRAP 202 **8-12100008**
ø 202 mm

TRAP 220 **8-12300001**
ø 220,1 mm

TRAP 221 **8-12100009**
ø 221 mm

TRAP 281 **8-12100010**
ø 281 mm



B. Rullo tubeless per gomme da camion e autobus
Tubeless tyre roller for truck and bus wheels
Rouleau tubeless pour pneus PL et autobus

2306040



C. GL - Nuove griffe speciali per cerchi in lega con inserti in plastica.

GL - New special clamps with plastic inserts for alloy rims.

GL - Nouveau griffes spéciales pour jantes en alliage avec inserts en plastique.

8-12100156



D. 8-12100155

PA - Nuove prolunghe per bloccare cerchi fino a 56"

PA - New extensions for clamping wheels up to 56".

PA - Nouvelles rallonges pour bloquer les jantes jusqu'à 56"

E



E. DM 120 -> 0-12300201

Premitallone pneumatico con comando manuale a leva.

Realizzato per facilitare lo smontaggio e il montaggio delle ruote con il canale lontano dalla balconata e per posizionare più agevolmente il tallone con grande vantaggio operativo e risparmio di fatica da parte dell'operatore

- Funzionale su tutti i tipi di cerchioni
- Maneggevole e di dimensioni e peso contenuti
- Capacità di spinta prodotta da un cilindro pneumatico a doppio effetto

Lever-operated pneumatic bead presser,

has been produced to simplify the demounting and mounting of wheels with a large distance between the drop centre and the shoulder. It allows easier bead positioning, providing much smoother operation and saving the operator a great deal of effort.

- Operates on all kinds of rim
- Easily portable, lightweight and compact
- Pressure generated by a double-acting pneumatic cylinder

Presse-talon pneumatique avec commande manuelle à levier, a été réalisé pour faciliter le démontage et le montage des roues avec le creux loin du bord et pour positionner plus facilement le talon avec un grand avantage opérationnel et moins de fatigue pour l'opérateur.

- Fonctionnel sur tous les types de jantes
- Maniable et de dimensions et poids contenus
- Capacité de poussée produite par un vérin pneumatique à double effet

Accessori standard Standard accessories Accessoires standard



MONDOLFO FERRO

Dati tecnici Technical data **Données techniques**

Larghezza max. ruota	Max. wheel width	Largeur max. roue	1065 mm
Diametro max. ruota	Max. wheel diameter	Diamètre max. roue	2300 mm
Capacità della morsa	Chucking device capacity	Capacité de l'étau	14" ÷ 46" * 56" whit PA
Motore centralina idraulica	Hydraulic unit motor	Moteur centrale hydraulique	1,5 kW
Motoriduttore a due velocità	2 speed gear box motor	Motoréducteur à 2 vitesses	1,3÷1,8 kW
Peso ruota sollevabile	Maximum liftable wheel weight	Poids roue levable	1000 kg
Capacità cilindro sollevamento ruota	Wheel lifter cylinder capacity	Portée vérin de levage roue	1.600 kg
Voltaggio	Voltage	Voltage	400/230 V-3 ph- 50/60 Hz
Peso netto	Net Weight	Poids net	762 kg

* 56" con PA - 56" whit PA - 56" avec PA

Dimensioni Dimensions **Dimensions**

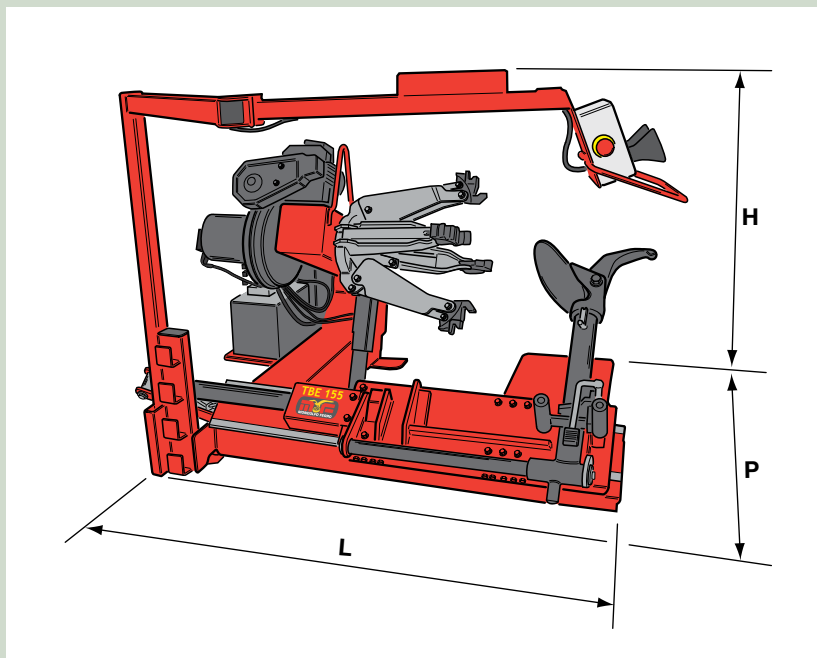

	min	max
H	970	1550
L	1980	2450
P	1700	2300



MONDOLFO FERRO S.p.A. - a NEXION GROUP COMPANY
 Viale Dell'Industria, 20 - 61037 MONDOLFO (PU) ITALY
 Tel. 0721.93671 - Telefax 0721.930238
 info@mondolfoferro.it - www.mondolfoferro.it

 www.facebook.com/MONDOLFOFERROspa

 <http://www.youtube.com/user/MondolfoFerro>

L'azienda si riserva di modificare le caratteristiche del prodotto in qualsiasi momento.
 The company reserves the right to modify the technical specifications of its products at any time.
 La société se réserve le droit de modifier les caractéristiques des produits à tout moment
 by Marketing - Cod. DPMF000143B - I-UK-F - 04/2014