

TITAN

X 693T LT
X 693T LT PD8



automotive service equipment



IT TITAN 693T LT il sollevatore NO LIMIT !! Sollevatore elettroidraulico a forbice a basso profilo per assetto ru

UK TITAN 693T LT the NO LIMIT lift !! Low profile electrohydraulic under-wheel scissor lift for wheel alignment

DE TITAN 693T LT die Hebebühne NO LIMIT !! Elektrohydraulische Scherenhebebühne mit Niedrigprofil für die A

FR TITAN 693T LT le pont-élévateur SANS LIMITE ! Pont-élévateur électrohydraulique à ciseaux à profil bas pour contr

ES TITAN 693T LT , el elevador NO LIMIT!! Elevador electrohidráulico de tijera de bajo perfil para alineación de

PT TITAN 693T LT o elevador NO LIMIT !! Elevador electro-hidráulico de tesoura de baixo perfil para alinhamen

1



- 2. Prova giochi (versione PD)
Play detector (PD version)
Plaque à jeux (version PD)
Gelenkspieltester (Version PD)
Detector de holguras (versión PD)
Prova de folgas (versão PD)

4



1



2

note. L'innovativo LIFT TABLE consente di sollevare facilmente sia vetture sia veicoli commerciali.

t. The innovative LIFT TABLE makes it possible to easily lift cars and commercial vehicles.

chsvermessung Der innovative LIFT-TABLE ermöglicht es sowohl Kraftfahrzeuge als auch Nutzfahrzeuge problemlos anzuheben.

ôleurs de géométrie La TABLE ELEVATRICE innovante soulève facilement les voitures et les véhicules utilitaires.

e ruedas. El innovador LIFT TABLE permite levantar fácilmente tanto turismos como vehículos comerciales.

to das rodas. O inovador LIFT TABLE permite elevar facilmente tanto os carros como os veículos comerciais.

1. L'elettronica di controllo è dotata di un **DISPLAY ALFANUMERICO** con numerose funzioni per l'utente, fra cui la possibilità di visualizzare l'altezza del ponte e impostare l'arresto del sollevatore all'altezza desiderata.

*The control panel has an **ALPHANUMERIC DISPLAY** offering to the user, many different functions, including viewing lift height from ground and setting the desired arrest height for the lift.*

L'électronique de contrôle comprend notamment un **ECRAN ALPHANUMERIQUE** multifonctions, permettant notamment d'afficher la hauteur de l'élévateur et de paramétrer son arrêt à la hauteur souhaitée.

*Die Steuerelektronik verfügt über ein **ALPHANUMERISCHES DISPLAY** mit zahlreichen Benutzerfunktionen, wie der Möglichkeit, die Höhe der Hebebühne anzuzeigen und ein Anhalten der Hebebühne auf der gewünschten Höhe einzustellen.*

La central de control cuenta con una **PANTALLA ALFANUMÉRICA** con varias funciones para el usuario, entre las cuales se encuentra la posibilidad de visualizar la altura del elevador y programar la parada del mismo en la altura deseada.

*A electrónica de controlo é equipada com um **ECRÃ ALFANUMÉRICO** com numerosas funções para o usuário, entre as quais a possibilidade de visualizar a altura da ponte e programar a paragem do elevador na altura desejada.*



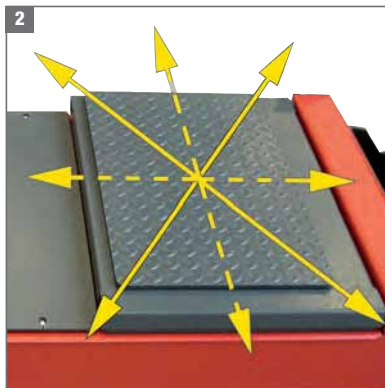

2. Innovativo **provagiochi a 8 movimenti**, dotato di piastra posizionabile al centro del provagiochi.
*Innovative **8-movement play detector** with plate that can be positioned at the centre of the play detector.*

Plaque à jeux innovante à 8 mouvements avec plaque positionnable au centre.

*Innovativer **Gelenkspieltester mit 8 Bewegungen**, mit Platte, die im Zentrum des Gelenkspieltesters positioniert werden kann.*

Innovador **detector de holguras de 8 movimientos** dotado de placa posicionable en el centro del detector de holguras.

*Inovador **detector de jogos de 8 movimentos**, equipado com uma placa que pode ser posicionada no centro do detector de jogos.*

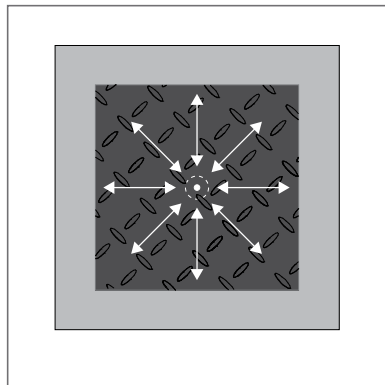

3. LIFT-TABLE innovativo, in grado di sollevare ogni tipo di veicolo e con portata **5000 Kg** come il sollevatore principale.

*The innovative **LIFT-TABLE**, is able to lift all kind of vehicles and has a **5000 Kg** capacity as well the main lift.*

Innovativer LIFT-TABLE, der jeden Fahrzeugtyp anhebt, mit einer Tragfähigkeit von **5000 Kg** wie die Haupthebebühne.

*TABLE ELEVATRICE innovante, en mesure de soulever tout type de véhicule et d'une portée de **5000 Kg**, comme le pont-élévateur principal.*

LIFT-TABLE innovador, capaz de levantar cualquier tipo de vehículo y tiene una capacidad de **5000 Kg** como elevador principal.

*LIFT-TABLE inovador, capaz de elevar qualquer tipo de veículo e com uma capacidade de **5000 Kg** como o elevador principal.*

4. L'incavo piatti rotanti e le piastre oscillanti sono regolabili per ottenere una **perfetta planarità delle pedane**.

*The hollows for the turn tables and slip plates are adjustable to ensure **perfect planarity of the runways**.*

Die Aussparung für die Drehteller und die Schiebepplatten sind einstellbar, um eine **vollkommene Ebenheit der Fahrbahnen zu erreichen**.

*Le logement des plateaux et des plaques oscillants est réglable afin d'obtenir une **planéité parfaite des chemins de roulement**.*

Los huecos de los platos giratorios y las placas oscilantes son regulables para lograr que **las plataformas queden perfectamente planas**.

*A ranhura dos pratos rotativos e as placas oscilantes são ajustáveis para obter uma **perfeita planicidade das plataformas**.*

5. Doppia pedana oscillante posteriore a basso attrito.

Low friction dual rear slip plate.

In Reihe angeordnete, reibungsarme Doppel-Schiebepplatten im hinteren Bereich der Fahrbahnen.

Double plate-forme oscillante arrière à faible frottement.

Doble plataforma oscilante trasera de baja fricción.

Plataforma oscilante dupla traseira de baixa fricção.

6. L'asse anteriore del veicolo viene posizionato in un punto fisso del sollevatore (dove sono presenti i piatti rotanti), **indipendentemente dal passo del veicolo** e senza nessuna regolazione successiva.

*The vehicle's front axle is positioned in a lift's fixed point (where there are the turntables), **independently from the vehicle wheel base** and without any further regulation.*

Die Vorderachse des Fahrzeuges wird in einem fixierten Punkt (wo die Drehteller liegen) positioniert, **unabhängig von dem Radstand** und ohne weitere Anpassungen.

*L'essieu avant du véhicule est positionné dans un point bien déterminé (où se trouvent les plateaux pivotants), **indépendamment de l'empattement du véhicule** et sans aucun autre réglage.*

El eje delantero del vehículo está posicionado en un punto fijo del elevador (donde están presentes los platos giratorios) **independientemente de la batalla del vehículo** y sin ninguna regulación sucesiva.

*O eixo dianteiro do veículo é posicionado em um ponto fixo do elevador (onde estão os pratos rotativos) **independientemente da distância entre eixos do veículo** e sem nenhuma regulação subsequente.*

7. Sistema di livellamento idraulico a controllo elettronico.
Electronically controlled hydraulic levelling system.

Hydraulisches Nivelliersystem mit elektronischer Steuerung

Dispositif de géométrie hydraulique à contrôle électronique

Sistema de nivelación hidráulica de control electrónico

Sistema de nivelamento hidráulico de controlo electrónico

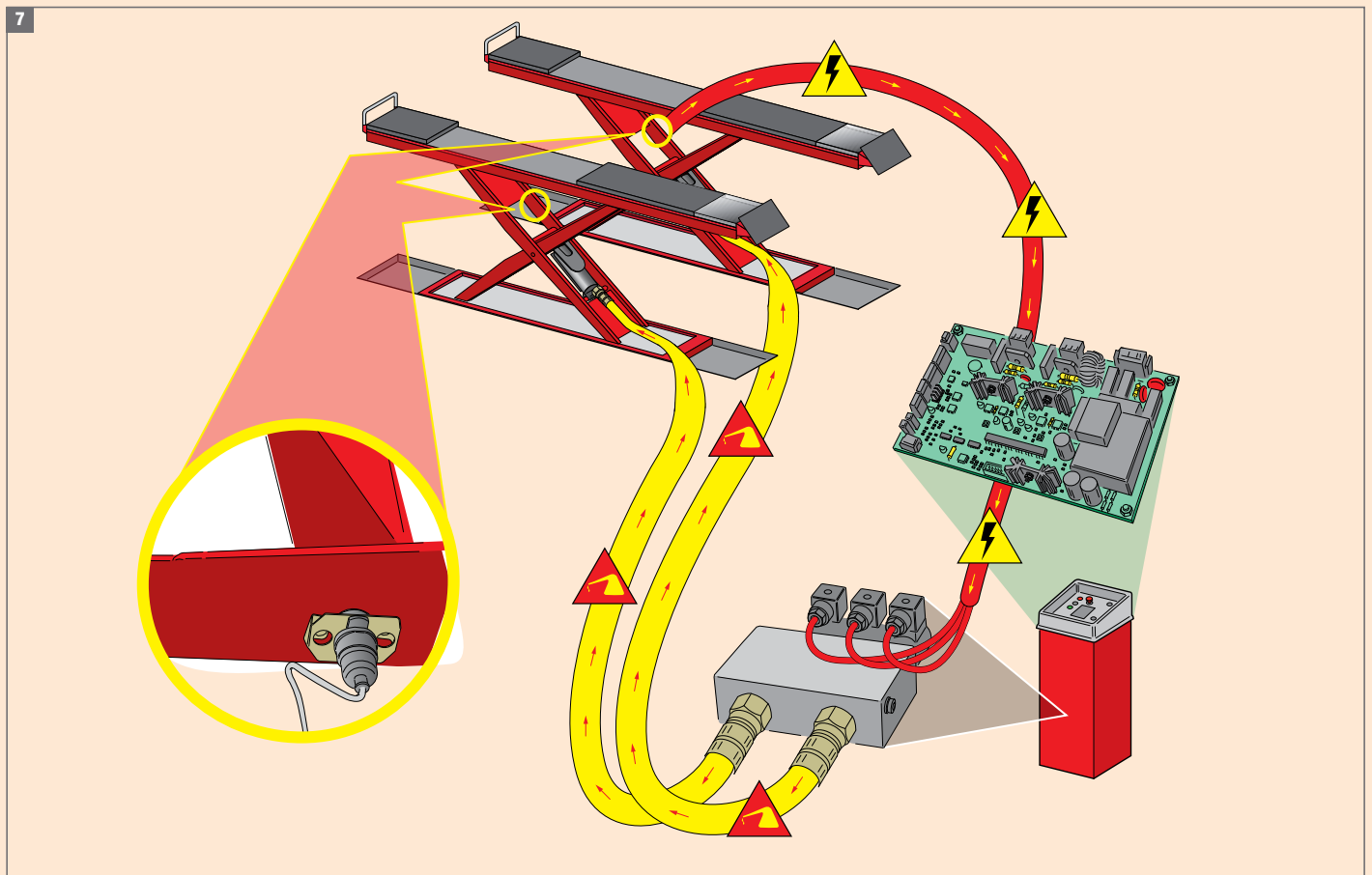

TITAN X 693 LT PD8

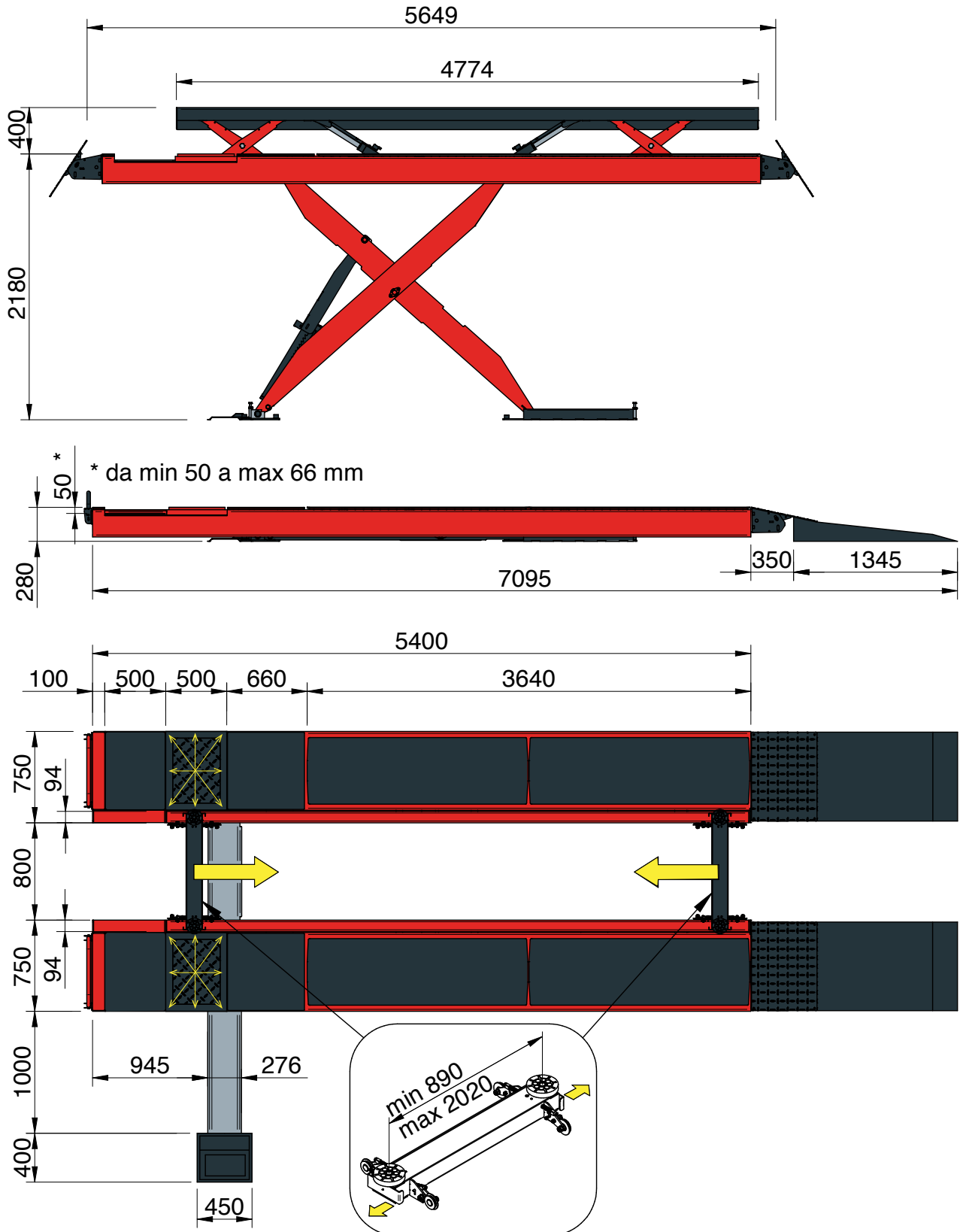

TITAN X 693 LT

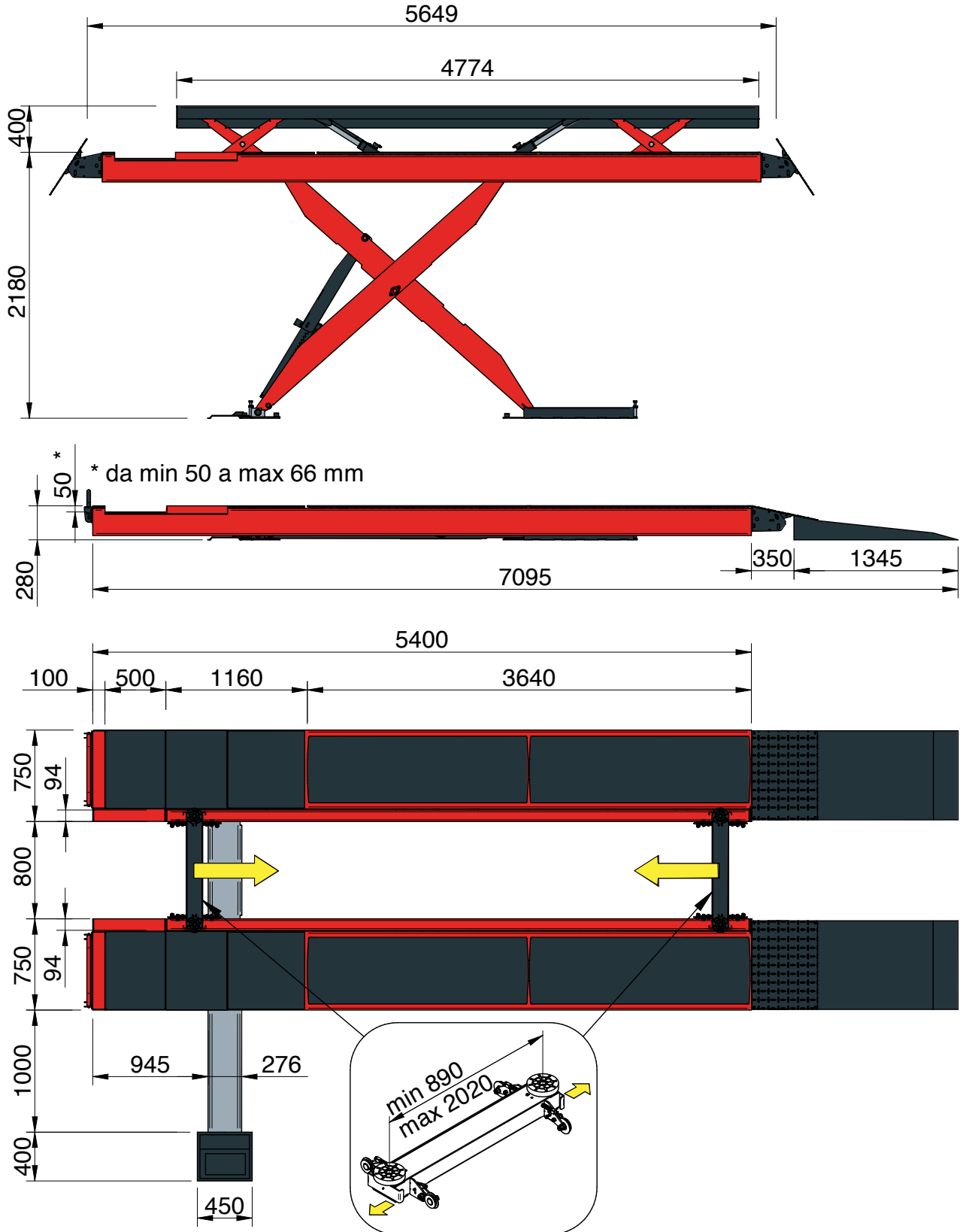

Dati tecnici Technical data **Technische Daten** Données techniques **Datos Técnicos** Especificações Técnicas

Portata max - Max load - Max. Tragfähigkeit - Portée max. - Capacidad máx. - Capacidade máx.	6500 kg
Tempo di salita/discesa - Lowering /Raising time - Senkfahrdauer/Hubfahrdauer - Durée de la montée/descente - Tiempo de ascenso/descenso - Tempo de ascenso/ascenso	95"
Alimentazione pneumatica - Pneumatic power supply - Druckluftversorgung - Alimentation pneumatique - Alimentación neumática - Alimentação pneumática	4-10 bar
Potenza motore - Motor power - Motorleistung - Puissance moteur - Potencia motor - Potência do motor	3 kW
Alimentazione - Power supply - Stromversorgung - Alimentation - Alimentación - Alimentação	230/400V - 3ph - 50Hz
Portata max LT - Max load LT - Max. Tragfähigkeit LT - Portée max. LT - Capacidad máx. LT - Capacidade máx. LT	5000 kg

Per i dati tecnici d'installazione, caratteristiche del suolo, carichi trasmessi a terra e tipo di ancoraggi fare riferimento alla pagina "Sollevatori" nel sito www.mondolfoferro.it.

Accessori consigliati Recommended accessories **Empfohlenes Zusätze**
Accessoires Conseillés **Accesorios Recomendados** Acessórios Recomendados

IT A RICHIESTA

- 8-42120003 Kit impianto luce
- 8-42120013 Kit rampe appese
- 803261967 Coppia di piatti elettronici professionali (A)
- 8-42100007 Kit sostegno traversa del lift table (B)
- Kit distanziali per traversa del lift table (C)
 - 8-43300015 **C1**
 - 8-43300014 **C2**
 - 8-43300021 **C3**

UK OPTIONAL

- 8-42120003 Light system kit
- 8-42120013 Suspended ramp kit
- 803261967 Pair of car professional electronic (A)
- 8-42100007 Cross-beam support kit for the lift table (B)
- Cross-beam spacer kit for the lift table (C)
 - 8-43300015 **C1**
 - 8-43300014 **C2**
 - 8-43300021 **C3**

DE AUF ANFRAGE

- 8-42120003 Kit Beleuchtungsanlage
- 8-42120013 Kit Hängerampen
- 803261967 Drehteller (A)
- 8-42100007 Satz Aufnahmestreben für integrierter Radfreiheber (LT) (B)
- Satz Aufsteckverlängerungen für Aufnahmestreben (LT) (C)
 - 8-43300015 **C1**
 - 8-43300014 **C2**
 - 8-43300021 **C3**

FR SUR DEMANDE

- 8-42120003 Kit installation éclairage
- 8-42120013 Kit rampes suspendues
- 803261967 Plateaux pivotants (A)
- 8-42100007 Kit support traverse du plan de levage auxiliaire (B)
- Kit entretoises pour traverse du plan de levage auxiliaire (C)
 - 8-43300015 **C1**
 - 8-43300014 **C2**
 - 8-43300021 **C3**

ES BAJO PEDIDO

- 8-42120003 Kit instalación luz
- 8-42120013 Kit rampas suspendidas
- 803261967 Platos giratorios (A)
- 8-42100007 Kit de soporte de travesaño para "Lift-Table" (B)
- Kit de separadores entre travesaño y "Lift-Table" (C)
 - 8-43300015 **C1**
 - 8-43300014 **C2**
 - 8-43300021 **C3**

PT SOB PEDIDO

- 8-42120003 Kit sistema de luz
- 8-42120013 Kit rampas suspensas
- 803261967 Pratos rotativos (A)
- 8-42100007 Kit de suporte da travessa para "Lift-table" (B)
- Kit de espaçadores para travessa e "Lift-table" (C)
 - 8-43300015 **C1**
 - 8-43300014 **C2**
 - 8-43300021 **C3**

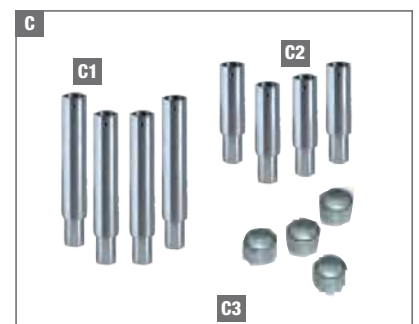

Per maggiori informazioni consultare il catalogo accessori completo - For more information, please consult the accessories catalogue. - Für weitere Informationen schlagen Sie bitte im Gesamtkatalog des Zubehörs nach - Pour de plus amples informations, consulter le catalogue complet des accessoires - Para obtener más información, consultar el catálogo de accesorios completo - Para mais informações, consulte o catálogo de acessórios completo

www.facebook.com/MONDOLFOFERROspa

<http://www.youtube.com/user/MondolfoFerro>



MONDOLFO FERRO S.p.A. - a NEXION GROUP COMPANY
Viale Dell'Industria, 20 - 61037 MONDOLFO (PU) ITALY
Tel. 0721.93671 - Telefax 0721.930238
info@mondolfoferro.it - www.mondolfoferro.it

L'azienda si riserva di modificare le caratteristiche dei prodotti in qualsiasi momento. The company reserves the right to modify the technical specifications of its products at any time. Die Firma behält sich vor, die Produkteigenschaften jederzeit zu ändern. Le fabricant se réserve le droit de modifier son produit à tout moment. La empresa se reserva el derecho de modificar las características de los productos en cualquier momento. A empresa se reserva o direito de modificar as características dos produtos em qualquer momento.
by Marketing - Cod. DPMFO00274 - 02/2014.